

VESTIBULINHO 1º SEM/09 – ETECs – 2º PROCESSO SELETIVO

Exame: 18/01/09 (domingo), às 13h30min

CADERNO DE QUESTÕES

Nome do(a) candidato(a): _____ Nº de inscrição: _____

Caro(a) candidato(a),

Antes de iniciar a prova, leia atentamente as instruções a seguir:

1. Este caderno contém 30 (trinta) questões em forma de teste.
2. A prova terá duração de 4 (quatro) horas, sendo 3 horas e 30 minutos para responder às questões da prova e 30 minutos para responder ao Questionário Socioeconômico.
3. Após o início da prova, você deverá permanecer no mínimo até as 15h30min dentro da sala do Exame, podendo, ao deixar este local, levar consigo o caderno de questões.
4. Você receberá do Fiscal a Folha de Respostas Definitiva. Verifique se a Folha de Respostas Definitiva está em ordem e com todos os dados pré-impressos corretos. Caso contrário, notifique o Fiscal imediatamente.
5. Verifique, ainda, se este caderno de questões possui falha(s) de impressão.
6. Após certificar-se de que a Folha de Respostas é sua, assine-a com **caneta esferográfica de tinta preta** no local em que há a indicação: "ASSINATURA DO(A) CANDIDATO(A)".
7. Após o recebimento da Folha de Respostas Definitiva, não a dobre e nem a amasse, manipulando-a o mínimo possível.
8. Cada questão contém 5 (cinco) alternativas (A, B, C, D, E), das quais somente uma atende às condições do enunciado.
9. Responda a todas as questões. Para cômputo da nota, serão considerados apenas os acertos.
10. Os espaços em branco contidos neste caderno de questões poderão ser utilizados para rascunho.
11. Estando as questões respondidas neste caderno, você deverá primeiramente passar as alternativas escolhidas para a Folha de Respostas Intermediária, que se encontra na última página deste caderno de questões.
12. Posteriormente, você deverá transcrever todas as alternativas assinaladas da Folha de Respostas Intermediária para a Folha de Respostas Definitiva, utilizando **caneta esferográfica de tinta preta**.
13. Questões com mais de uma alternativa assinalada, rasurada ou em branco serão anuladas. Portanto, ao preencher a Folha de Respostas Definitiva, faça-o cuidadosamente. Evite erros, pois não será possível a sua substituição.
14. Preencha as quadriculas da Folha de Respostas Definitiva, com **caneta esferográfica de tinta preta** e com traço forte e cheio, conforme o exemplo a seguir:

A	B		D	E
---	---	--	---	---
15. No término do Exame, você poderá retirar-se da sala do Exame somente após entregar a Folha de Respostas Definitiva, devidamente assinada.
16. Enquanto você estiver realizando o Exame, é terminantemente proibido utilizar calculadora, telefone celular, *bip*, *pager*, computador e assemelhados, radiocomunicador, chapéu, boné, lenço, gorro, óculos escuros, corretivo líquido ou quaisquer outros materiais (papéis) estranhos à prova.
17. O desrespeito às normas que regem o presente Processo Seletivo Vestibulinho, bem como a desobediência às exigências registradas no Manual do Candidato, além de sanções legais cabíveis, implicam a desclassificação do candidato.
18. Será eliminado do Exame o candidato que:
 - ▶ comunicar-se com outro candidato durante a prova;
 - ▶ consultar livros ou anotações;
 - ▶ utilizar-se de qualquer tipo de equipamento eletrônico e/ou de livros e apontamentos;
 - ▶ emprestar ou tomar emprestado material de qualquer natureza;
 - ▶ sair da sala sem autorização do fiscal, com o caderno de questões e/ou com a Folha de Respostas Definitiva.
19. Aguarde a ordem do Fiscal para iniciar o Exame.

BOA PROVA!

ATENÇÃO

Acompanhe as datas de divulgação dos resultados e de matrícula. Recomenda-se providenciar, com antecedência, a documentação necessária para a efetivação da matrícula, conforme indicações no Manual do Candidato.

Divulgação dos resultados - 29 e 30/01/09

Matrículas

- ▶ 1ª lista de convocação: **02/02/09**
- ▶ 2ª lista de convocação: **03/02/09**
- ▶ 3ª lista de convocação: **04/02/09**
- ▶ 4ª lista de convocação: **05/02/09**
- ▶ 5ª lista de convocação: **06/02/09**

Leia o texto para responder às questões de números 01 a 04.



(QUINO. *Toda Mafalda*. São Paulo: Martins Fontes, 2008, p.329)

Questão 01

O desenrolar da história, nos três primeiros quadrinhos, são baseados na atitude do menino e podem ser sintetizados pelo seguinte ditado popular:

- (A) quem com ferro fere, com ferro será ferido.
- (B) não se deve ir com muita sede ao pote.
- (C) nos pequenos frascos estão os melhores perfumes.
- (D) depois da tempestade, vem a bonança.
- (E) de limões pode-se fazer uma boa limonada.

Questão 02

O trecho – *Minha mãe mandou comprar pão? Pois eu vou (...)* – pode ser reescrito, sem prejuízo de significação e corretamente em suas alterações gramaticais, da seguinte maneira:

- (A) Se minha mãe mandasse eu comprar pão, é lógico que eu iria.
- (B) Minha mãe mandou que eu comprasse pão, e depois eu fui.
- (C) Porque minha mãe mandou que eu compre pão, já estou indo.
- (D) Todas as vezes que minha mãe manda que eu compre pão, deixo para depois.
- (E) Ainda que minha mãe mande que eu compre pão, eu não vou.

Questão 03

No último quadrinho, a expressão *DROGA!* refere-se a

- (A) um substantivo que nomeia o objeto que o menino deveria comprar.
- (B) um adjetivo que qualifica o modo como a mãe deu a ordem para o menino.
- (C) um advérbio que acompanha o verbo *esquecer*, modificando-o em seu valor original.
- (D) uma interjeição que indica um julgamento negativo do menino sobre sua própria ação.
- (E) uma conjunção subordinativa que imprime valor de circunstância concessiva ao trecho seguinte.

Questão 04

Para que o texto do primeiro quadrinho da tira apresente uma relação de causa/conseqüência, torna-se necessário fazer as seguintes alterações:

- (A) Se dou importância a tudo que faço, vivo da melhor maneira.
- (B) *Ainda que* eu viva da melhor maneira, dou importância a tudo que faço.
- (C) *Porque* dou importância a tudo que faço, vivo da melhor maneira.
- (D) Dou importância a tudo que faço, *portanto* vivo da melhor maneira.
- (E) Vivo da melhor maneira, *contudo* dou importância a tudo que faço.

CONSIDERE O TEXTO SEGUINTE PARA RESPONDER ÀS QUESTÕES DE NÚMEROS 05 A 10.

Em Pequim, o entusiasmo dos moradores com a Olimpíada é tamanho que tudo o que tem a ver com o acontecimento ganha imediatamente um carimbo de prioritário e intocável. A apresentação de crachás olímpicos – em órgãos públicos, aeroportos ou hotéis – abre portas e estende tapetes vermelhos ao seu portador. Nas principais avenidas da capital, ninguém reclama da reserva de pistas exclusivas para os carros a serviço dos Jogos – ainda que, ao menos por enquanto, essas pistas estejam praticamente às moscas e o trânsito de Pequim continue totalmente infernal. (...)

Há um outro motivo pelo qual os chineses, e não só os da capital, estão adorando sediar a Olimpíada: eles estão se beneficiando enormemente da festa – que, se não é responsável por toda a melhoria na infraestrutura na China, acelerou-a bastante. Privados que foram por tanto tempo dos confortos modernos, os chineses encantam-se com cada novidade. (...)

A China corre freneticamente em busca do tempo perdido, mas é certo que os seus anos de isolamento deixaram seqüelas. Algumas experiências e conceitos ocidentais são tão pouco familiares para os chineses quanto as crateras da Lua. Isso vale inclusive para banheiros, uma comodidade recente no país.

(A nova revolução cultural. In: *Veja*, número 31, ed. 2072, ano 41, 2008, pp.137-143. Texto adaptado.)

Questão 05

Com o trecho — *A apresentação de crachás olímpicos – em órgãos públicos, aeroportos ou hotéis – abre portas e estende tapetes vermelhos ao seu portador.* —, o autor pretende afirmar que

- (A) os passaportes de estrangeiros foram substituídos por crachás vermelhos na China durante as Olimpíadas.
- (B) a segurança era tão firme que somente os crachás davam passe livre aos moradores que quisessem trafegar pelas vias congestionadas de Pequim.
- (C) os crachás passaram a ter tanto valor na China que os órgãos públicos passaram a exigí-los de todos os visitantes durante as Olimpíadas.
- (D) o prestígio de participantes das Olimpíadas era publicamente reconhecido por meio da posse de um crachá identificador.
- (E) o governo chinês permitiu que os atletas estrangeiros circulassem por aeroportos e hotéis mediante apresentação de crachás.

CONSIDERE O SEGUINTE TRECHO PARA RESPONDER ÀS QUESTÕES DE NÚMEROS 06 E 07.

(...) *eles estão se beneficiando enormemente da festa – que, se não é responsável por toda a melhoria na infraestrutura na China, acelerou-a bastante. Privados que foram por tanto tempo dos confortos modernos, os chineses encantam-se com cada novidade.*

Questão 06

Assinale a alternativa que apresenta as palavras ou expressões a que se referem aquelas palavras destacadas no trecho (**que** e **a**), respectivamente:

- (A) a festa olímpica; a melhoria na infra-estrutura na China.
- (B) os chineses privados de conforto; o governo chinês.
- (C) o crachá olímpico; a China.
- (D) o governo chinês; a capital da China.
- (E) os órgãos públicos; a infra-estrutura na China.

Questão 07

Assinale a alternativa correta quanto à função da palavra SE, destacada na oração – *os chineses encantam-se com cada novidade.*

- (A) Partícula apassivadora.
- (B) Pronome recíproco.
- (C) Índice de indeterminação do sujeito.
- (D) Pronome de realce ou expletivo.
- (E) Pronome reflexivo.

Questão 08

No último parágrafo do texto, o autor faz referência

- (A) ao desconhecimento dos chineses a respeito das grandes evoluções do últimos séculos.
- (B) ao descompasso entre as descobertas chinesas e o pouco avanço das comunidades ocidentais.
- (C) a um certo receio dos americanos de que os chineses contem a verdadeira história da chegada do homem à Lua.
- (D) ao modo paciente como os chineses aceitaram os grandes buracos feitos nas ruas pelos turistas que invadiram a China.
- (E) à rápida construção de muitos banheiros em Pequim para atender à demanda dos atletas olímpicos.

Questão 09

A fim de entender o último parágrafo sintetizado na frase – *A China corre freneticamente em busca do tempo perdido, mas é certo que os seus anos de isolamento deixaram seqüelas.* –, é necessário conhecer os sinônimos das palavras *freneticamente* e *seqüelas*. Assinale a alternativa que os apresenta respectivamente.

- (A) Com fúria, doenças sem cura.
- (B) Com pavor, erros atrozés.
- (C) Com pressa, efeitos ruins.
- (D) Com angústia, dívidas enormes.
- (E) Com ansiedade, desentendimentos.

Questão 10

Assinale a alternativa cuja expressão destacada está empregada em seu sentido metafórico ou conotativo.

- (A) Em Pequim, o *entusiasmo dos moradores* com a Olimpíada é tamanho que...
- (B) ...tudo o que tem a ver com o acontecimento ganha imediatamente *um carimbo de prioritário e intocável*.
- (C) A *apresentação de crachás* olímpicos – em órgãos públicos, aeroportos ou hotéis – abre portas e estende tapetes vermelhos ao seu portador.
- (D) Nas principais avenidas da capital, ninguém reclama da *reserva de pistas exclusivas* para os carros a serviço dos Jogos...
- (E) ...eles estão se beneficiando enormemente da festa – que, se não é responsável por toda a *melhoria na infra-estrutura na China*, acelerou-a bastante.

CONSIDERE O TEXTO SEGUINTE PARA RESPONDER ÀS QUESTÕES DE NÚMEROS 11 A 15.

Meu Deus,
só me lembro de Vós para pedir,
mas de qualquer modo sempre é uma lembrança.

Desculpai vosso filho, que se veste
de humildade e esperança
e vos suplica: Olhai para o Nordeste
onde há fome, Senhor, e desespero
rodando nas estradas
entre esqueletos e animais. (...)

E mudo até o tratamento: por que **Vós**
tão gravata-e-colarinho, tão
vossa excelência?

O **voce** comunica muito mais
e se agora, o trato por você,
ficamos perto, vamos papeando
como dois colegas bem legais,
um, puro; o outro, aquela coisa,
quase que maldito,
mas amizade é isso mesmo: salta
o vale, o muro, o abismo do infinito.
Meu querido Jesus, que é que há?
Faz sentido deixar o Ceará
sofrer em ciclo a mesma eterna pena?

(Prece do brasileiro. Carlos Drummond de Andrade.)

Questão 11

A irreverência do autor pode ser ilustrada pelo rompimento com a norma gramatical culta em seus textos. No texto apresentado, essa característica pode ser observada

- (A) nos três primeiros versos da última estrofe, com a inversão do emprego das letras maiúsculas nas palavras **Vós** e **vossa excelência**.
- (B) no décimo-segundo verso da última estrofe, com a pergunta “Meu querido Jesus, que é que há?”
- (C) no quarto verso da segunda estrofe, com a personificação de “fome” e “desespero”.
- (D) no terceiro verso da segunda estrofe, com a mistura de pessoas gramaticais dos verbos conjugados.
- (E) no terceiro verso da primeira estrofe, com o emprego da expressão “de qualquer modo”.

Questão 12

O autor sugere, no texto, que a forma de tratamento é inadequada para a situação. Proceda, pois, à alteração do trecho – *Desculpai vosso filho, que se veste de humildade e esperança e vos suplica* – substituindo *vós* por *você*.

- (A) Desculpes seu filho, que se veste de humildade e esperança e lhe suplica.
- (B) Desculpa seu filho, que se veste de humildade e esperança e lhe suplica.
- (C) Desculpai seu filho, que se veste de humildade e esperança e o suplica.
- (D) Desculpe seu filho, que se veste de humildade e esperança e lhe suplica.
- (E) Desculpeis seu filho, que se veste de humildade e esperança e o suplica.

Questão 13

Assinale a alternativa em que estão expressas, respectivamente, as funções sintáticas dos termos destacados no trecho: *Meu Deus, só me lembro de Vós para pedir(...)*

- (A) Sujeito e objeto indireto.
- (B) Vocativo e objeto indireto.
- (C) Aposto e objeto direto.
- (D) Adjunto adnominal e objeto direto.
- (E) Adjunto adverbial e complemento nominal.

Questão 14

Na última estrofe apresentada, há a discussão sobre a forma mais adequada dos pronomes apresentados. De acordo com a norma culta, **vós**, **vossa excelência** e **você** são, respectivamente, pronomes

- (A) de tratamento, de tratamento, pessoal.
- (B) de tratamento, pessoal, de tratamento.
- (C) pessoal, pessoal, de tratamento.
- (D) pessoal, de tratamento, pessoal.
- (E) pessoal, de tratamento, de tratamento.

Questão 15

Com a leitura do trecho – *Faz sentido deixar o Ceará sofrer em ciclo a mesma eterna pena?* – é correto afirmar que

- (A) a palavra *Faz* funciona como um verbo impessoal, por isso o sujeito é inexistente.
- (B) a *eterna pena* ocorre, no Ceará, de forma repetitiva (em ciclos) e idêntica (mesma).
- (C) a palavra *sentido* pode ser substituída, sem prejuízo ao significado original do trecho, pela palavra “direção”.
- (D) a seqüência das palavras *mesma* e *eterna* conduz a uma interpretação de contraste para causar no leitor o efeito de descrença.
- (E) acrescentando a palavra *que* após o verbo *deixar*, modifica-se obrigatoriamente o verbo *sofrer* para *sofrerá*, a fim de atender à norma culta.

MATEMÁTICA

Questão 16

Fabiana ganhou de presente no Dia das Crianças uma casa para brincar com suas bonecas. Considerando a figura a seguir, a qual descreve as medidas dessa casa, calcule a quantidade de tecido que foi utilizada para cobrir totalmente as paredes e o telhado.

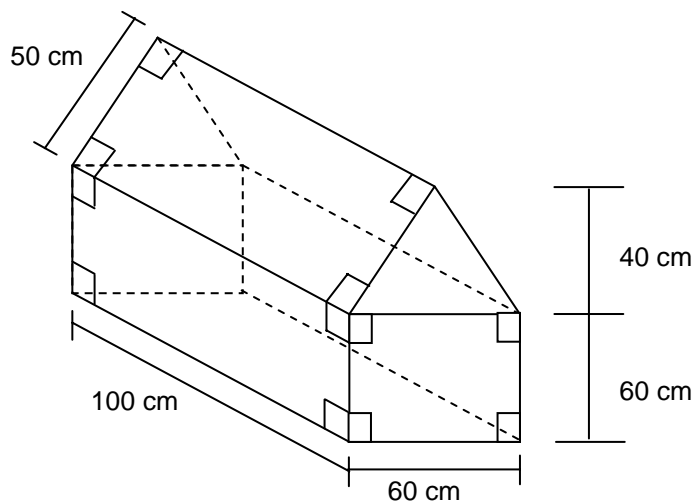

- (A) 15.800 cm²
- (B) 17.000 cm²
- (C) 19.200 cm²
- (D) 29.500 cm²
- (E) 31.600 cm²

Questão 17

No sítio do Sr. Agenor, existem porcos e galinhas totalizando vinte e cinco animais. Sabendo-se que todos os porcos possuem quatro patas e que todas as galinhas possuem duas patas e, também, que o número total de patas é igual a setenta, determine, respectivamente, o número de porcos e de galinhas existentes nesse sítio.

- (A) 5 e 20
- (B) 10 e 15
- (C) 15 e 10
- (D) 20 e 5
- (E) 22 e 3

Questão 18

A transformação de uma fração num número decimal pode resultar num decimal exato, ou seja, num numeral que tem um número finito de algarismos, ou resultar numa dízima periódica. Dízima periódica é um numeral formado por infinitos algarismos que se repetem periodicamente.

Dada a expressão a seguir, determine o numeral decimal correspondente.

$$A = \frac{7}{3} + \frac{5}{2}$$

- (A) $A = 0,4833\dots$
- (B) $A = 2,4$
- (C) $A = 4,0833\dots$
- (D) $A = 4,833\dots$
- (E) $A = 48,33\dots$

Questão 19

A crise econômica, vivida pelos Estados Unidos, repercutiu na economia brasileira, implicando dentre outros aspectos o aumento cambial da moeda americana. Em agosto de 2008, US\$ 1,00 (um dólar) correspondia a aproximadamente R\$ 1,60 (um real e sessenta centavos). Em outubro de 2008, US\$ 1,00 (um dólar) correspondia a aproximadamente R\$ 2,10 (dois reais e dez centavos).

Baseando-se nas informações apresentadas, conclui-se que o índice de aumento do dólar em relação ao real corresponde a

Fonte: Internet / Site: <http://oglobo.globo.com/economia/indicadores/> - Referência: dólar comercial

- (A) 25%
- (B) 27,5%
- (C) 31,25%
- (D) 50%
- (E) 76,19%

Questão 20

Grazieli possui uma banheira em sua casa com as seguintes medidas: 2,0 metros de comprimento, 0,80 metros de largura e 0,50 metros de altura, conforme ilustra a figura a seguir. A torneira utilizada para enchê-la possui uma vazão de vinte litros de água por minuto.

Considerando que Grazieli deseja encher a metade dessa banheira com água, o tempo necessário será de

Dado: 1 m^3 equivale a 1000 l de água

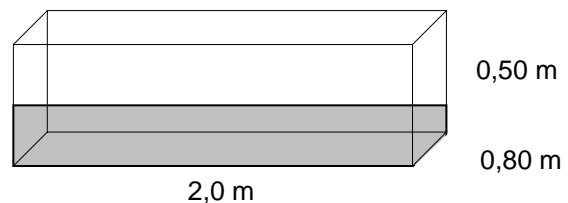

- (A) 20 minutos
- (B) 25 minutos
- (C) 30 minutos
- (D) 40 minutos
- (E) 82,5 minutos

Questão 21

Certa companhia fornecedora de água encanada cobra de seus usuários, na conta mensal, o consumo referente a um período, de acordo com a tabela a seguir:

Composição da conta mensal de fornecimento de água	
Item	Valor (em R\$)
Tarifa fixa e obrigatória	25,00
Tarifa cobrada por metro cúbico de água consumido	6,30

De acordo com a tabela apresentada, a função matemática que expressa, respectivamente, a composição da conta mensal bem como o valor dessa conta, que é referente a um mês no qual foram gastos trinta e cinco metros cúbicos de água, aparece na alternativa

Considere: V – Valor da conta

x – quantidade de metros cúbicos de água consumidos

- (A) $V = 6,30x$; R\$ 220,50
- (B) $V = 25 + 6,30x$; R\$ 220,50
- (C) $V = 25 + 6,30x$; R\$ 245,50
- (D) $V = 25 - 6,30x$; R\$ 245,50
- (E) $V = 25x$; R\$ 157,50

Questão 22

Mariana, Carla e Gabriel estudam num colégio de São Paulo. Para serem aprovados, eles precisam obter, ao final do ano letivo, uma média maior ou igual a seis em cada disciplina, considerando-se as quatro avaliações bimestrais.

De acordo com a tabela a seguir, que contém as notas obtidas na disciplina de Geografia, os alunos aprovados foram

Aluno / Período	1º Bimestre	2º Bimestre	3º Bimestre	4º Bimestre
Mariana	8,0	6,5	5,0	5,5
Carla	6,0	4,0	5,0	7,0
Gabriel	9,0	8,0	4,0	6,0

- (A) Mariana, Carla e Gabriel.
- (B) Mariana e Carla.
- (C) Carla e Gabriel.
- (D) Mariana e Gabriel.
- (E) Apenas Gabriel.

Questão 23

Calcule o valor de A, sabendo-se que

$$A = 10^3 : \sqrt{25} \cdot 4 - 2^8$$

- (A) A = 50400
- (B) A = 784
- (C) A = 544
- (D) A = 8
- (E) A = -206

Questão 24

Freqüentemente, Pedrinho brinca num escorregador de um parque próximo de sua casa. Considerando a figura a seguir (triângulo retângulo) que ilustra esse escorregador, conclui-se que o comprimento da rampa é de

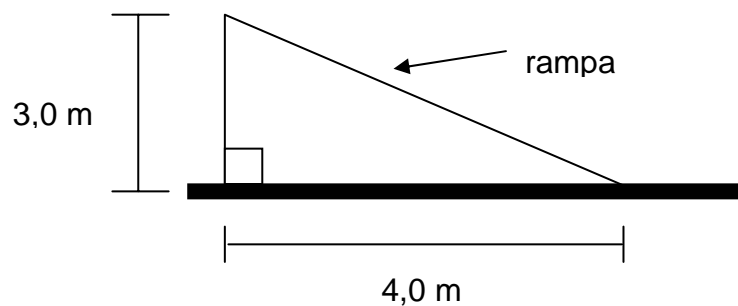

- (A) 5 m
- (B) 7 m
- (C) 12 m
- (D) 14 m
- (E) 25 m

Questão 25

Ana e Beatriz constituíram uma sociedade a fim de montar uma loja de roupas. Ana investiu R\$ 15.000,00 (quinze mil reais), e Beatriz investiu R\$ 45.000,00 (quarenta e cinco mil reais). Três meses após a inauguração da loja, as sócias obtiveram um lucro de R\$ 7.200,00 (sete mil e duzentos reais).

As sócias combinaram de dividir os lucros de forma diretamente proporcional ao investimento inicial, portanto Ana e Beatriz receberam, respectivamente, nesse primeiro trimestre

- (A) R\$ 5.400,00 e R\$ 1.800,00
- (B) R\$ 4.800,00 e R\$ 2.400,00
- (C) R\$ 3.600,00 e R\$ 3.600,00
- (D) R\$ 2.400,00 e R\$ 4.800,00
- (E) R\$ 1.800,00 e R\$ 5.400,00

Questão 26

Um avião está voando paralelo ao solo, conforme ilustra a figura a seguir. Ao avistar a pista de pouso, inclina-se trinta graus em direção ao solo e percorre seis mil metros até tocá-la.

Antes de se inclinar para iniciar o pouso, a altura desse avião em relação ao solo é de

Dado: $\text{seno } 30^\circ = \frac{1}{2}$; $\text{cosseno } 30^\circ = \frac{\sqrt{3}}{2}$; $\text{tangente } 30^\circ = \frac{\sqrt{3}}{3}$
--

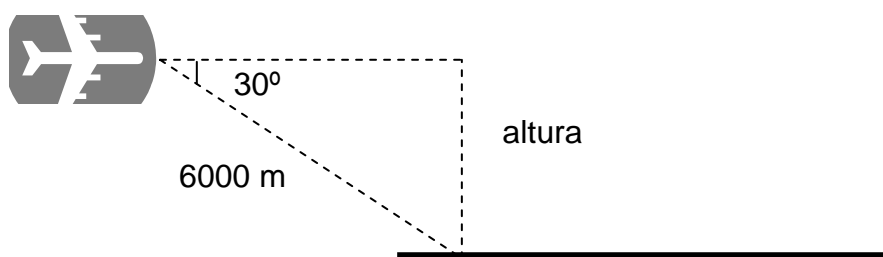

- (A) 6.000 m
- (B) 5.000 m
- (C) 4.000 m
- (D) 3.500 m
- (E) 3.000 m

Questão 27

Um canhão, estrategicamente alocado num forte localizado ao mesmo nível do mar, está pronto para disparar contra um navio inimigo, conforme ilustra a figura a seguir.



Sendo as raízes da equação $2d^2 - 500d = 0$, que correspondem às posições do canhão e do navio, determine a distância, em metros, entre eles

- (A) 0
- (B) 100
- (C) 200
- (D) 250
- (E) 500

Questão 28

Observe a figura a seguir.

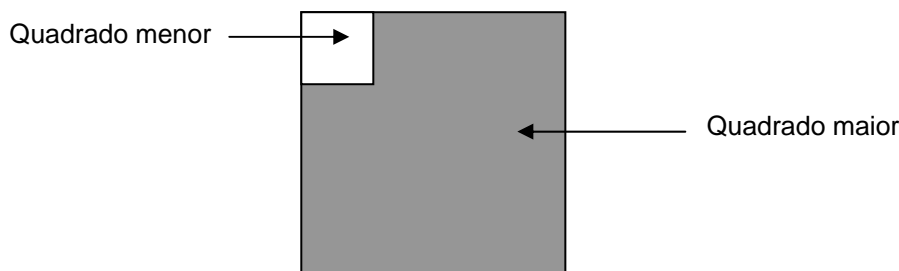

Sabendo-se que o quadrado menor possui 81 cm^2 de área e que o lado desse quadrado corresponde a $1/4$ do lado do quadrado maior, determine a área pintada do quadrado maior.

- (A) 324 cm^2
- (B) 1.215 cm^2
- (C) 1.296 cm^2
- (D) $3.280,5 \text{ cm}^2$
- (E) 6.561 cm^2

Questão 29

Numa determinada cidade, 80% dos habitantes são eleitores. Dentre eles, 60% são do sexo masculino. Considerando que os 20% de não-eleitores correspondem a 20.000 habitantes, calcule o número de eleitores do sexo feminino dessa cidade.

- (A) 20.000
- (B) 32.000
- (C) 40.000
- (D) 60.000
- (E) 80.000

Questão 30

Considere uma balança equilibrada. Num de seus pratos estão colocados 800 gramas de farinha, 350 gramas de fubá e 100 gramas de polvilho doce. No outro prato, estão colocados 400 gramas de arroz e 5 pacotes de biscoito.

Quanto pesa, em quilogramas, cada pacote de biscoito?

Dado: 1000 gramas equivalem a 1 quilo

- (A) 0,17
- (B) 0,70
- (C) 0,84
- (D) 1,70
- (E) 8,45



QUESTIONÁRIO SOCIOECONÔMICO

Sr(a). candidato(a):

Visando à identificação das características do candidato, solicitamos que responda ao questionário abaixo.

O questionário compõe-se de perguntas de múltipla escolha. Caso alguma pergunta possibilite duas ou mais alternativas, indique somente a mais adequada ao seu caso e não deixe nenhuma resposta em branco.

As informações coletadas neste questionário serão tratadas de modo confidencial e não terão qualquer influência na classificação do candidato.

Atenção

Após responder às questões abaixo, solicitamos que as alternativas escolhidas sejam transcritas, com **caneta esferográfica de tinta preta**, para o Questionário Socioeconômico localizado na Folha de Respostas Definitiva.

1. Que escolaridade você possui?

- (A) Curso superior completo.
- (B) Curso superior incompleto.
- (C) Ensino médio completo.
- (D) 2ª série do ensino médio.
- (E) 1ª série do ensino médio.
- (F) Ensino fundamental completo.
- (G) Ensino fundamental incompleto.

2. Na sua vida escolar, você estudou

- (A) integralmente em escola pública federal, estadual ou municipal.
- (B) integralmente em escola particular.
- (C) maior parte em escola pública.
- (D) maior parte em escola particular.

3. O curso de Ensino Médio que você fez ou está fazendo pertence a que modalidade?

- (A) Regular.
- (B) Técnico integrado.
- (C) Educação para Jovens e Adultos - EJA (Supletivo).
- (D) Não cursei o ensino médio.

4. Atualmente, em que área você trabalha?

- (A) Trabalho na área do curso que escolhi.
- (B) Trabalho fora da área do curso que escolhi.
- (C) Estou desempregado(a) e nunca trabalhei na área do curso que escolhi.
- (D) Estou desempregado(a) e já trabalhei na área do curso que escolhi.
- (E) Não trabalho.

5. Há quantos anos você trabalha ou já trabalhou na área do curso que escolheu?

- (A) Menos de 6 meses.
- (B) De 6 meses a 3 anos.
- (C) De mais de 3 a 8 anos.
- (D) Mais de 8 anos.
- (E) Nunca trabalhei na área do curso.
- (F) Nunca trabalhei.

6. Em que período você trabalha?

- (A) Não trabalho.
- (B) Meio período.
- (C) Período integral (manhã/tarde).
- (D) Período integral (tarde/noite).
- (E) Regime de turnos.

7. Quantas pessoas moram na sua residência, incluindo você?

- (A) De 1 a 3 pessoas.
- (B) De 4 a 6 pessoas.
- (C) Mais de 6 pessoas.

8. Quantas pessoas da sua residência exercem atividade remunerada?

- (A) Nenhuma.
- (B) 1 pessoa.
- (C) 2 pessoas.
- (D) 3 pessoas.
- (E) 4 pessoas.
- (F) De 5 a 7 pessoas.
- (G) Mais de 7 pessoas.

9. Qual é a soma da renda, em salários mínimos, das pessoas de sua residência?

Valor do salário mínimo (s.m.): R\$ 415,00.

- (A) Zero.
- (B) De 1 a 2 s.m.
- (C) De 3 a 5 s.m.
- (D) De 6 a 10 s.m.
- (E) De 11 a 20 s.m.
- (F) De 21 a 30 s.m.
- (G) Mais de 30 s.m.

10. Como você classifica a sua cor de pele?

(Classes adotadas pelo IBGE)

- (A) Branca.
- (B) Preta.
- (C) Parda.
- (D) Amarela.
- (E) Indígena.
- (F) Raça / Cor não-declarada.

11. Por que você está prestando o Vestibulinho?

- (A) Para melhorar meu desempenho profissional.
- (B) Para facilitar uma ascensão profissional.
- (C) Por oferecer uma formação mais específica.
- (D) Preciso de um título profissional de nível técnico.
- (E) Para aumentar meus conhecimentos na área.
- (F) Por ser um curso gratuito.

VESTIBULINHO 1º SEM/09 – ETECs – 2º PROCESSO SELETIVO

FOLHA DE RESPOSTAS INTERMEDIÁRIA

Caro(a) candidato(a),

1. Responda todas as questões contidas neste caderno e, após, transcreva as alternativas assinaladas para esta Folha de Respostas Intermediária.
2. Preencha os campos desta Folha de Respostas Intermediária, conforme o modelo a seguir:

A	B		D	E
---	---	--	---	---
3. Não deixe questões em branco.
4. Marque com cuidado e assinale apenas uma resposta para cada questão.
5. Após, transcreva todas as alternativas assinaladas nesta Folha de Respostas Intermediária para a Folha de Respostas Definitiva, utilizando **caneta esferográfica de tinta preta**.

PROVA (50 RESPOSTAS)

RESPOSTAS de 01 a 20					
01	A	B	C	D	E
02	A	B	C	D	E
03	A	B	C	D	E
04	A	B	C	D	E
05	A	B	C	D	E
06	A	B	C	D	E
07	A	B	C	D	E
08	A	B	C	D	E
09	A	B	C	D	E
10	A	B	C	D	E
11	A	B	C	D	E
12	A	B	C	D	E
13	A	B	C	D	E
14	A	B	C	D	E
15	A	B	C	D	E
16	A	B	C	D	E
17	A	B	C	D	E
18	A	B	C	D	E
19	A	B	C	D	E
20	A	B	C	D	E

RESPOSTAS de 21 a 40					
21	A	B	C	D	E
22	A	B	C	D	E
23	A	B	C	D	E
24	A	B	C	D	E
25	A	B	C	D	E
26	A	B	C	D	E
27	A	B	C	D	E
28	A	B	C	D	E
29	A	B	C	D	E
30	A	B	C	D	E
31	A	B	C	D	E
32	A	B	C	D	E
33	A	B	C	D	E
34	A	B	C	D	E
35	A	B	C	D	E
36	A	B	C	D	E
37	A	B	C	D	E
38	A	B	C	D	E
39	A	B	C	D	E
40	A	B	C	D	E

RESPOSTAS de 41 a 50					
41	A	B	C	D	E
42	A	B	C	D	E
43	A	B	C	D	E
44	A	B	C	D	E
45	A	B	C	D	E
46	A	B	C	D	E
47	A	B	C	D	E
48	A	B	C	D	E
49	A	B	C	D	E
50	A	B	C	D	E
<p>NÃO AMASSE,</p> <p>NÃO DOBRE,</p> <p>NEM RASURE</p> <p>ESTA FOLHA.</p>					

QUESTIONÁRIO SOCIOECONÔMICO (11 RESPOSTAS)

01 A B C D E F G	05 A B C D E F	09 A B C D E F G
02 A B C D	06 A B C D E	10 A B C D E F
03 A B C D	07 A B C	11 A B C D E F
04 A B C D E	08 A B C D E F G	